

外壁の後退距離に対する制限の緩和 2

(関係条文)

法54条・令135条の22

□ 第1種低層住居専用地域内における外壁の後退距離に対する制限の緩和

例 1

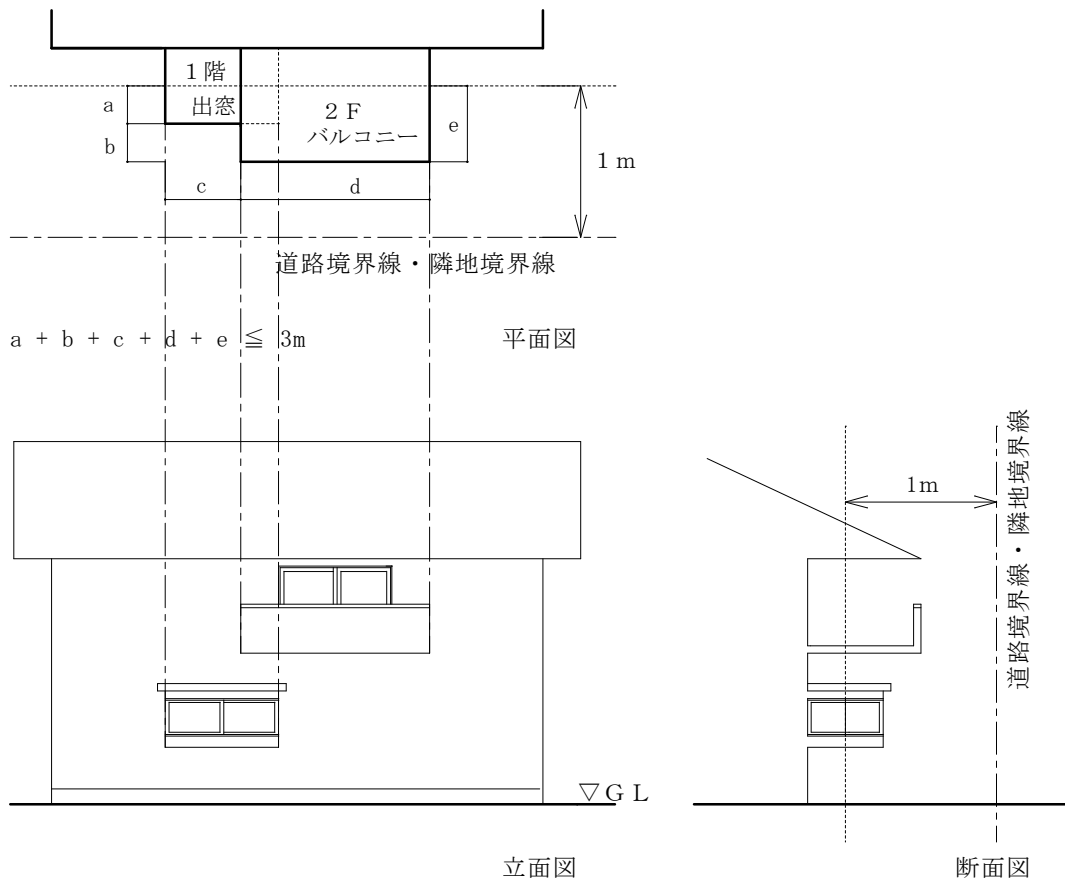

例 2

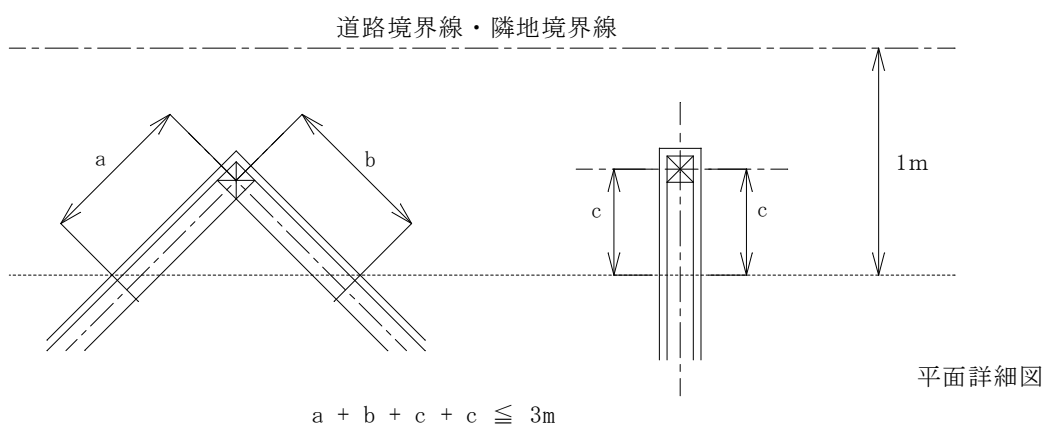

※ 形態にかかわらず、バルコニー・階段・出窓等は外壁後退の対象。

※ 風致地区内においては別途制限あり。(開発審査課)

備考

西宮市建築基準法取扱い基準
2010.04.01